

FITEMBAL



Materialis, Máquinas e Sistemas de Embalagem, LDA

Reisopack[®]

Strapping technologies

Reiso 2210

MÁQUINA AUTOMÁTICA PARA CINTAGEM VERTICAL DE PALETES
COM PRESSOR



Máquina automática com prensa para cintagem vertical de cartão em paletes.

- Produção e tecnológica com recursos a componentes europeus de elevada qualidade.
- Cabeça de alumínio, rolos tensionadores temperados para maior vida útil da máquina.
- Tensão ajustável.
- Prensa ajustável até 1,600 Kg.
- Guia e alimentação de cinta motorizados.
- Controlo eletrónico de todo o processo de tensionamento da cinta, soldadura, corte e ejeção.
- Selector incorporado para polipropileno ou poliéster.
- Equipado com temporizador de arrefecimento para melhorar qualidade da soldadura.
- Preparado para integrar linhas completamente automáticas.
- Standards de segurança. Marca CE.
- Prensa com correia dupla.

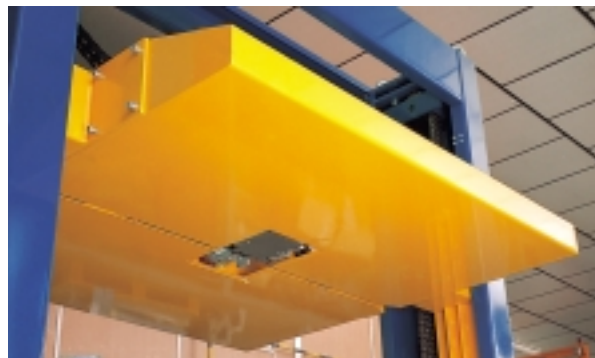

- Tapete de rolos incorporado na parte inferior da máquina.

OPÇÕES:

- Lança telescópica.
- Arco e lança fechados.
- Prensa até 3,000 Kg.

Cabeça de cintagem de alumínio altamente durável.



A 2210 oferece alta performance em cintagem e pressão das caixas de cartão nas paletes, simultaneamente.

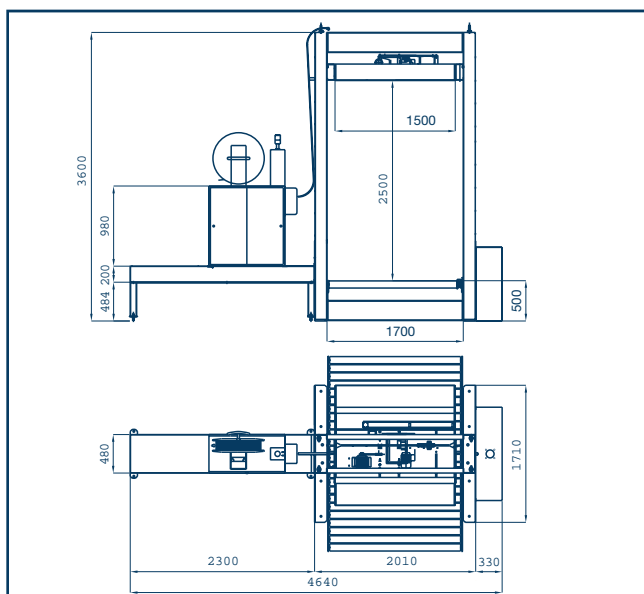

Características

VOLTAGEM: 220 V / 380 V 50/60 Hz Trifásica.

CONSUMO: 6 Kw.

PRODUTIVIDADE MÉDIA: 50-60 paletes / hora.

DIMENSÕES DA MÁQUINA EMBALADA: Depende do arco.

Especificações técnicas

LARGURA DA CINTA: 12-15.5 mm.

ESPESSURA DA CINTA: 0.70-0.85 mm.

TIPO DE CINTA: Polipropileno ou Poliéster.

SOLDADURA: Através de resistência elétrica.

Tempo de soldadura e arrefecimento ajustáveis.

FITEMBAL, LDA

Rua Agra da Cana, s/n - Aptd. 2024

4475-513 Santa Maria de Avioso

Tlf: 229 825 678

www.fitembal.pt