

FITEMBAL

Materialis, Máquinas e Sistemas de Embalagem, LDA

ROBOPAC 

ENVOLVIMENTO

Compacta M

ENVOLVEDORA AUTOMÁTICA COM ANEL GIRATÓRIO



Compacta M

ROBOPAC MY PRODUCT



CARRO PORTA-BOBINE



Com rolo de reenvio de travagem direta, facilita ao máximo o carregamento da bobine e a inserção do filme. O mandril possui sistema de bloqueio e de desengate rápido da bobine.

GRUPO PINÇA E CORTE



Sistema automático de pinça e corte do filme em total segurança.

DIAGRAMA COMPACTA M

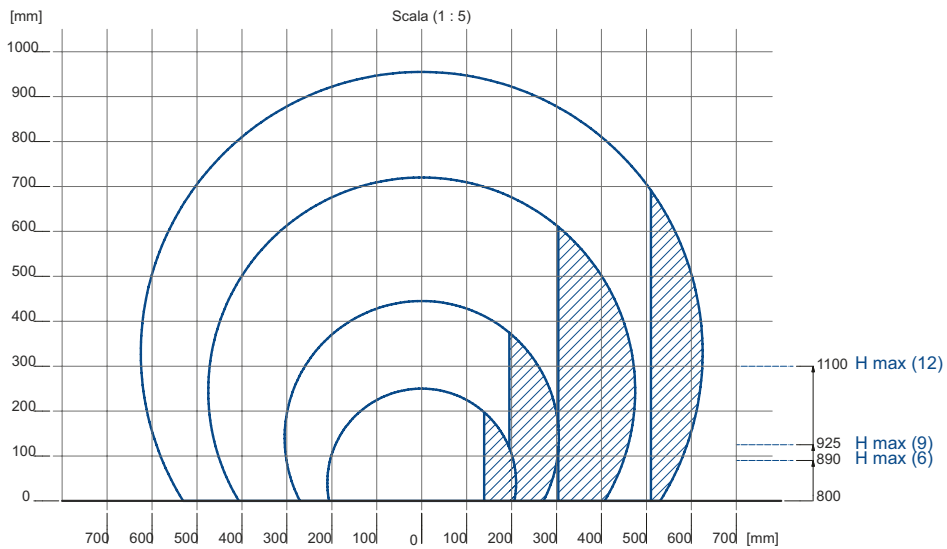

LAYOUT COMPACTA 12

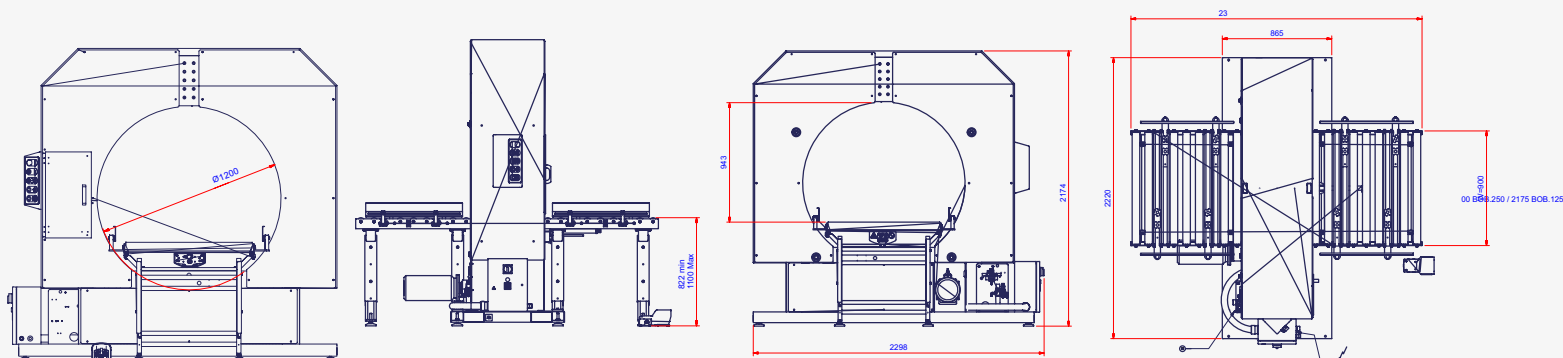

Compacta M

ENVOLVEDORA SEMIAUTOMÁTICA COM FILME EXTENSÍVEL

POR QUÊ COMPACTA M?

Economia de tempo

Eficiência do operador aumentada. Ativação do ciclo de envoltura através de pedal.

Embalagem low-cost.

Área útil reduzida. ideal para instalação em espaços estreitos.

Flexibilidade na utilização. Graças aos diversos diâmetro do anel rotativo.

Caraterísticas

		Compacta 4	Compacta 6	Compacta 9	Compacta 12
Diâmetro rolamento de giro	(mm)	410	610	960	1250
Largura da bobine	(mm)	125	125	125/250	125/250
Consumo de ar comprimido por ciclo	(NI/ciclo)	10/150	40/120	30/75 (W=125) 30/60 (W=250)	30/58
Velocidade de rotação do rolamento de giro	(rpm)	1,8	1,8	1,8 (W=125) 3,2 (W=250)	3,2
Pressão de funcionamento	(bar)	6 ±1	6 ±1	6 ±1	6 ±1
Superfícies reguláveis		fixo	std	std	std
Grupo pinça e corte		std	std	std	std
Alimentação	(v)	230V monofásica +N	230V monofásica +N	230V monofásica +N (W=125) 400V trifásica +N (W=250)	400V trifásica +N (W=250)
Potência instalada	(kW)	2,3	2,5	2,5	2,5
Frequência de alimentação	(Hz)	50/60	50/60	50/60	50/60

ORBIT R



GAMA DE ENVOLVEDORAS ROBOPAC



COMPACTA SPR



COMPACTA TYRES



PLURIPAC M

A Robopac, representada pela Fitembal em Portugal, é líder mundial na tecnologia de envolvimento com filme extensível com uma produção superior a 5000 máquinas/ano, 70% das quais são exportadas para os principais mercados mundiais.

FITEMBAL

Tel. 229 825 678

www.fitembal.pt

R. Agra da Cana s/n
4475-513 Santa Maria de Avioso