

FITEMBAL



Materialis, Máquinas e Sistemas de Embalagem, LDA

Reisopack[®]

Strapping technologies

Reiso 1920

MÁQUINA AUTOMÁTICA DE MESA



Máquina automática de mesa de excelente rendimento com cinta de 12 mm.

- Cabeça de cintagem compacta e robusta de grande durabilidade.
- Sistema automático de alimentação.
- Alimentação automática da cinta em caso de erro.
- Detector de pouca cinta.
- Controlo electrónico da tensão.
- Ejector automático de cinta.
- Rapidez na troca de bobine.
- Soldadura controlada por sensor.
- Fácil movimentação graças às rodas giratórias.
- Início de ciclo por fotocélula.



Cintadora com sistema automático de alimentação e ejector automático de cinta.



Bobine situada à altura da cinta e com sistema de troca rápida.



Equipada com rodas para facilitar a movimentação.

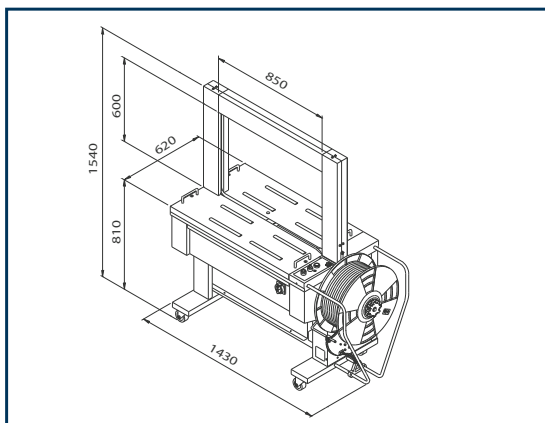

CARACTERÍSTICAS TÉCNICAS

VOLTAGEM: 100 V / 220 V · 50/60 Hz. Monofásica.

CONSUMO: 1 Kw. **PRODUÇÃO APROX.:** 29 cintagens / minuto

DIMENSÕES DO ARCO: 850 x 600 mm

DIMENSÕES DA MÁQUINA: 1430 x 620 x 1540 mm

ALTURA DA MESA DE TRABALHO: 810 mm

ESPECIFICAÇÕES TÉCNICAS

LARGURA DA CINTA: 12 mm

ESPESSURA DA CINTA: 0,55 – 0,75 mm

SOLDADURA: Através de resistência eléctrica.

Temperatura de soldadura e tempo de arrefecimento ajustáveis.

DIMENSÕES MÍNIMAS DO PRODUTO: 130 x 20 mm

FITEMBAL, LDA

Rua Agra da Cana, s/n - Aptd. 2024

4475-513 Santa Maria de Avioso

Tlf: 229 825 678

www.fitembal.pt